

Avvertenze e istruzioni di sicurezza

Informazioni importanti per l'uso sicuro dei prodotti Doppler

Dati di contatto del produttore:

Responsabile per l'ambito giuridico austriaco:

doppler E. Doppler & Co GmbH
Schlossstrasse 24
5280 Braunau
Österreich / Austria
Tel.: +43 (0) 7722 63205-0
Fax: +43 (0) 7722 63205-9
E-Mail: office@dopplerschirme.com
Web: www.dopplerschirme.com

Filiale tedesca e gestore del negozio online:

doppler H. Würflingsdobler GmbH
Adolf-Kolping-Str. 3
84359 Simbach am Inn
Deutschland / Germany
Tel.: +49 (0) 8571 9122-0
Fax: +49 (0) 8571 9122-321
E-Mail: office@dopplerschirme.com
Web: www.dopplerschirme.com

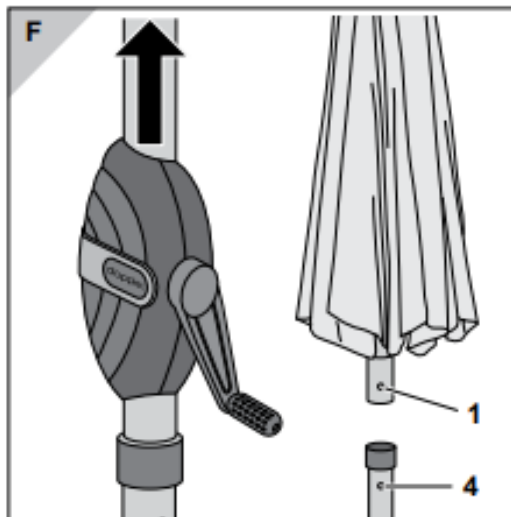
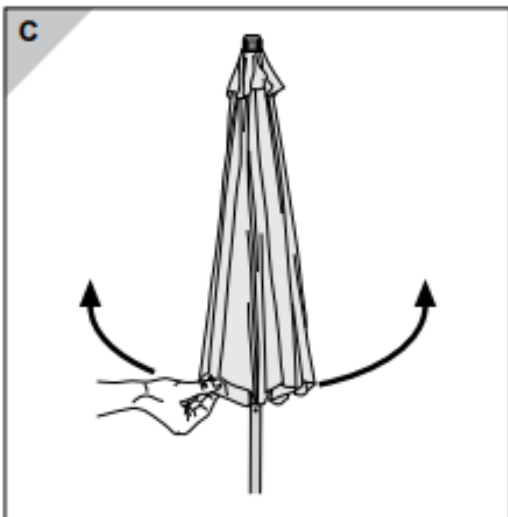
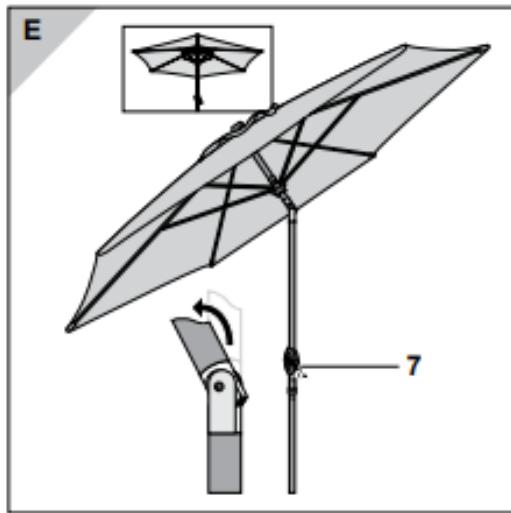
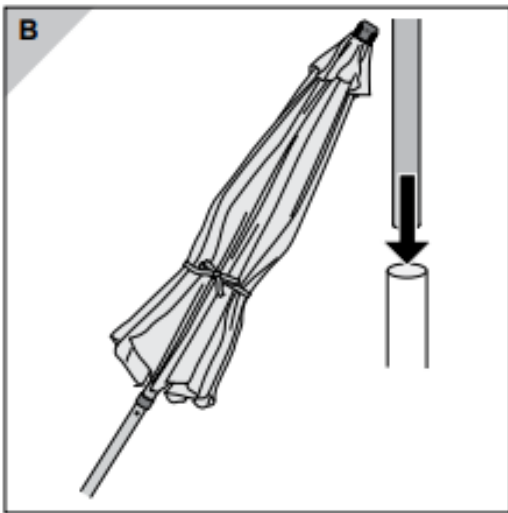
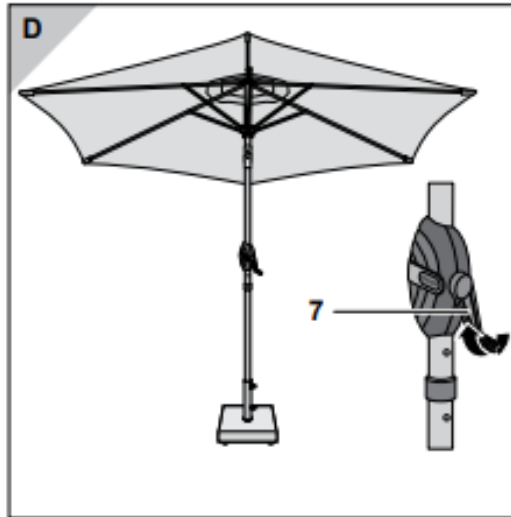
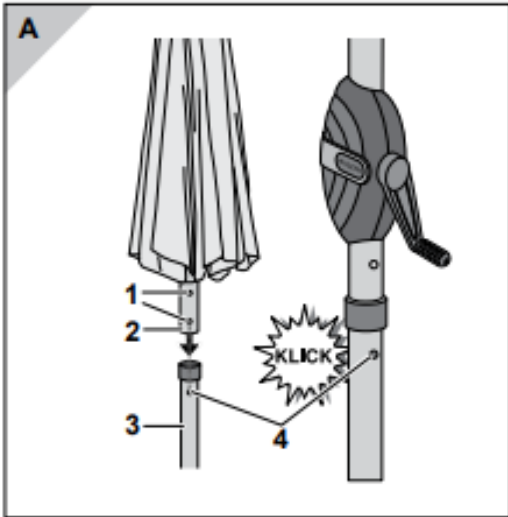

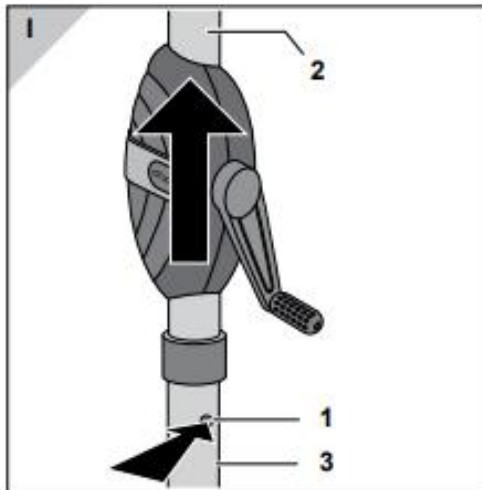
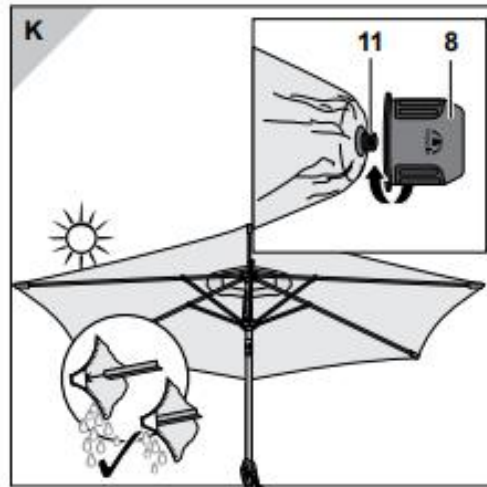
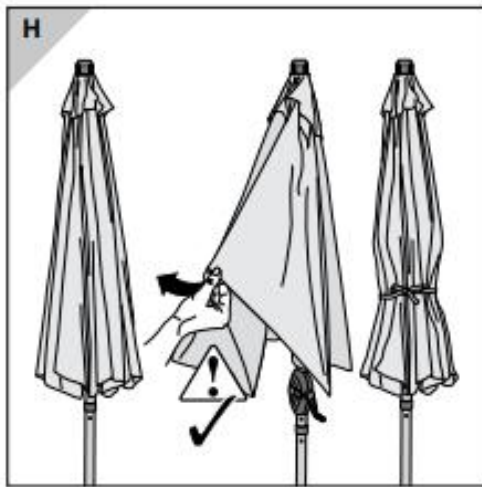
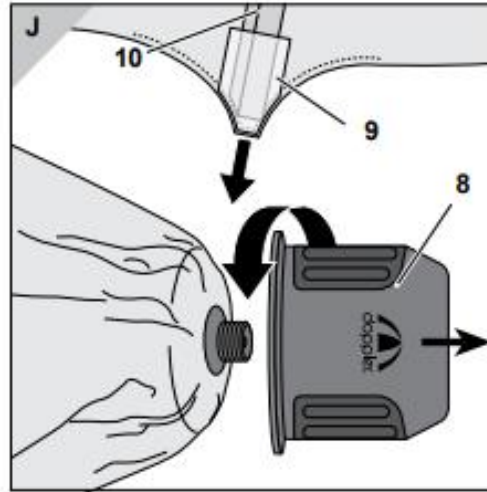
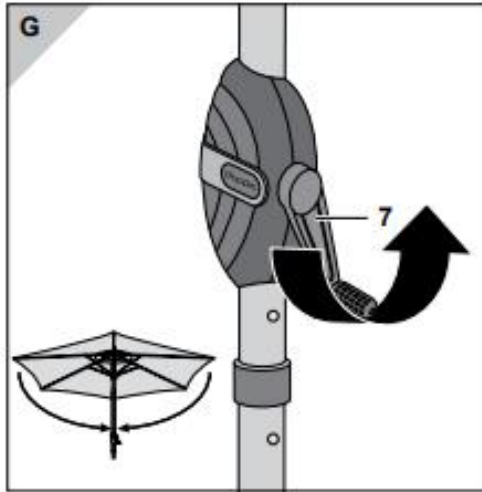

Sicurezza

Si prega di osservare le seguenti istruzioni di sicurezza. Il produttore non è responsabile per danni derivanti dalla mancata osservanza di queste indicazioni.

- Utilizzare l'ombrellone solo con una zavorra sufficiente (vedere "Dati tecnici").
- Posizionare sempre l'ombrellone su un terreno stabile e pianeggiante.
- Utilizzare una base per ombrellone stabile.
- L'ombrellone deve essere montato da una persona adulta competente.
- Durante l'apertura e la chiusura dell'ombrellone, assicurarsi che le mani non rimangano intrappolate nel meccanismo di piegatura.
- In caso di vento o temporale, chiudere l'ombrellone e fissarlo con il nastro a strappo. In caso contrario, una raffica di vento potrebbe rovesciarlo, causando danni a cose o all'ombrellone stesso.
- Non accendere mai fuochi all'aperto nelle vicinanze o sotto l'ombrellone. L'ombrellone potrebbe prendere fuoco o essere danneggiato dalle scintille. Tenere l'ombrellone lontano da fonti di calore intense come riscaldatori da terrazza, barbecue, ecc.
- L'ombrellone non è un giocattolo per bambini. I bambini possono schiacciarsi le dita. Inoltre, l'ombrellone ha un peso considerevole e può ferire i bambini in caso di caduta.
- Non appendere nulla alle stecche dell'ombrellone e non fare trazioni su di esse.
- L'ombrellone può proteggere la pelle dai raggi UV diretti, ma non dai raggi UV riflessi. Per questo motivo, utilizzare anche una protezione solare cosmetica.
- Per proteggere l'ombrellone da un'usura eccessiva, chiuderlo in caso di pioggia o neve e fissarlo con il nastro a strappo.
- Il rivestimento non è adatto al lavaggio in lavatrice, alla pulizia chimica né allo sbiancamento.
- Non utilizzare detergenti chimici aggressivi né liquidi, soluzioni, sostanze o oggetti abrasivi, candeggina, idropulitrici e detersivi forti.
- Seguire le istruzioni di cura cucite nel rivestimento.

Uso previsto:

L'ombrellone è progettato per proteggere dai raggi UV diretti. Non è destinato alla protezione dalla pioggia o dalla neve. L'ombrellone è destinato esclusivamente all'uso privato. La garanzia decade in caso di uso commerciale.

Montaggio dell'ombrellone:

Per garantire un supporto sicuro all'ombrellone, è necessario utilizzare una base con la seguente zavorra minima:

Modell myZone 305 Auto Tilt*	429465	50 kg
Modell myZone 300x200 Auto Tilt*	461465	70 kg

* Regolabile in altezza di 15 cm (vedere immagine A)

1. Premere il pulsante di blocco 1.
2. Tenendo premuto il pulsante di blocco 1, far scorrere il palo 2 nel palo inferiore 3. Ruotare il palo 2 fino a quando il pulsante di blocco 1 si inserisce nell'apertura 4.
3. Posizionare il palo dell'ombrellone nella base (non inclusa nella fornitura) e fissarlo (consultare le istruzioni d'uso della base).

Apertura dell'ombrellone:

Assicurarsi che l'ombrellone abbia un supporto sufficiente, ovvero che la base abbia un peso adeguato (vedere "Dati tecnici").

1. Rimuovere la fascetta di fissaggio e, se presente, la copertura protettiva.
2. Aprire leggermente l'ombrellone a mano (vedere immagine C).
3. Ruotare la manovella 7 in senso orario fino a raggiungere l'apertura desiderata (vedere immagine D).

Inclinazione dell'ombrellone:

Per inclinare lateralmente l'ombrellone, continuare a ruotare la manovella 7 in senso orario con l'ombrellone completamente aperto (vedere immagine E).

Regolazione dell'altezza:

Nella posizione più alta

1. Premere il pulsante di blocco inferiore 1 e far scorrere il palo 2 verso il basso.
2. Premere il pulsante di blocco superiore 1 e far scorrere il palo 2 verso il basso. Ruotare il palo 2 fino a quando il pulsante di blocco superiore 1 si inserisce nell'apertura 4 (vedere immagine F).

Nella posizione più bassa

1. Premere il pulsante di blocco 1 e far scorrere il palo 2 verso l'alto. Ruotare il palo 2 fino a quando il pulsante di blocco inferiore 1 si inserisce nell'apertura 4 (vedere immagine F).

Chiusura dell'ombrellone:

- In caso di vento, pioggia o neve, è necessario chiudere l'ombrellone. I danni derivanti dal mancato rispetto di questa indicazione sono esclusi dalla garanzia.

- Durante la chiusura dell'ombrellone, può accadere che il rivestimento rimanga intrappolato tra le stecche. In tal caso, estrarre delicatamente il rivestimento dalle stecche.

1. Ruotare la manovella 7 in senso antiorario fino alla chiusura completa dell'ombrellone (vedere immagine G).
2. Se il rivestimento è intrappolato tra le stecche, estrarlo delicatamente (vedere immagine H).
3. Per proteggerlo dalle raffiche di vento, fissare il rivestimento con la fascetta. Per proteggerlo dalla sporcizia e dallo scolorimento, coprire l'ombrellone con una copertura protettiva (non inclusa nella fornitura).

Smontaggio dell'ombrellone:

In caso di inutilizzo prolungato, durante l'inverno o durante un viaggio, smontare l'ombrellone e conservarlo in un luogo sicuro (vedere "Conservazione dell'ombrellone").

1. Ruotare la manovella 7 in senso antiorario fino alla chiusura completa dell'ombrellone (vedere immagine G).
2. Se necessario, allentare il fissaggio dell'ombrellone nella base ed estrarre l'ombrellone dalla base.
3. Premere il pulsante di blocco 1 ed estrarre il palo 2 dal palo inferiore 3 (vedere immagine I).

Pulizia del rivestimento:

- Il tessuto può essere lavato a mano a 40 °C. Non è adatto al lavaggio in lavatrice!
- Non utilizzare l'asciugatrice.
- Non stirare.
- Non utilizzare detergenti chimici aggressivi né liquidi, soluzioni, sostanze o oggetti abrasivi, candeggina, idropulitrici e detersivi forti.
- Rispettare le indicazioni del produttore relative a dosaggio, applicazione e tempo di posa.

1. Se necessario, allentare il fissaggio dell'ombrellone nella base, estrarre l'ombrellone dalla base e posarlo a terra.
2. Svitare la punta dell'ombrellone 8 in senso antiorario (vedere immagine J).
3. Sfilare le tasche del rivestimento 9 dalle estremità delle stecche 10 e rimuovere il rivestimento (vedere immagine J).
4. Pulire il rivestimento direttamente con un detersivo delicato per capi fini in acqua tiepida.
5. Rimettere il rivestimento bagnato sulla struttura e far scorrere le tasche del rivestimento 9 sulle estremità delle stecche 10.
6. Posizionare la punta dell'ombrellone 8 sulla filettatura 11 e avvitarla in senso orario. Rimettere l'ombrellone nella base, fissarlo se necessario, aprirlo e lasciarlo asciugare completamente in posizione aperta (vedere immagine K).

Manutenzione e conservazione:

Manutenzione del palo

- Pulire regolarmente il palo per garantire lo scorrimento perfetto delle parti mobili. Se necessario, applicare spray lubrificante al silicone o al teflon.
- Controllare regolarmente tutte le parti portanti come stecche, viti, ecc.
- Controllare regolarmente il palo alla ricerca di punti di ruggine e ripararli se necessario. Per la pulizia, utilizzare semplicemente un po' di acqua saponata.

Conservazione dell'ombrellone:

- Per lo svernamento, smontare l'ombrellone quando è completamente asciutto e conservarlo in un luogo asciutto e ben ventilato.
- Se possibile, conservare l'ombrellone in posizione verticale e senza carico.
- All'inizio della stagione, verificare che tutti i componenti e gli elementi di fissaggio siano sicuri. Non utilizzare l'ombrellone in caso di dubbi.

Garanzia:

Questa garanzia del produttore offre ampi vantaggi: Durata della garanzia: 3 anni dalla data di acquisto. Copertura della garanzia: rimborso del prezzo di acquisto (entro le prime 8 settimane dalla data di acquisto) o riparazione gratuita o sostituzione gratuita (a nostra scelta). Il periodo di garanzia (anche per le parti riparate o sostituite) non viene prolungato dalla garanzia legale. Con la riparazione o la sostituzione del prodotto non inizia un nuovo periodo di garanzia. Dopo la scadenza della garanzia, è possibile far eseguire riparazioni a pagamento tramite il CENTRO ASSISTENZA. La garanzia legale non viene limitata da questa garanzia.

Sono esclusi dalla garanzia: - Usura normale e variazioni di colore del tessuto - Danni alla vernice dovuti alla normale usura - Danni derivanti da un uso improprio (ad es. come protezione dalla pioggia) - Danni causati dal vento, dal serraggio eccessivo della manovella, dalla caduta dell'ombrellone, da trazioni forti sulle stecche - Danni derivanti da modifiche strutturali dell'articolo.

Assistenza:

Gentile cliente, nonostante sottoponiamo i nostri articoli a un accurato controllo finale prima della spedizione, può accadere che manchi un accessorio o che un pezzo sia stato danneggiato durante il trasporto. In tal caso, contatti la nostra linea di assistenza indicando il nome del modello e il numero dell'articolo.

Linea di assistenza:

Lun. a gio. dalle 8:00 alle 16:00

Ven. dalle 8:00 alle 12:00 al numero di telefono

Austria: (07722) 63205-0

Deutschland / Germany: (08571) 9122-0

Tschechien / Czech Republic: (0386) 301615

Polen / Poland: (0660) 460460

Slowenien / Slovenia: (0615) 405673

Kroatien / Croatia: (0615) 405673

Ungarn / Hungary: +43 (0)7722 63205-107

Russland / Russia: (095) 6470389

doppler

E. Doppler & Co GmbH

Schloßstraße 24

A-5280 Braunau am Inn

www.dopplerschirme.com

Avvertenze e adesivi di sicurezza:



www.dopplerschirme.com



E. Doppler & Co. GmbH
Schloßstraße 24
A-5280 Braunau-Ranshofen
Email: garden@dopplerschirme.com



Bei Wind bitte schließen!
Close if windy!

023-0363-007

www.dopplerschirme.com

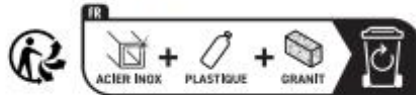

doppler

doppler E. Doppler & Co GmbH
Schloßstraße 24, 5280 Braunau am Inn
ÖSTERREICH
garden@dopplerschirme.com

